

hydrorise

 Перейти в магазин **ЭльДент** и заказать: 

Putty
Heavy Body
Monophase
Regular Body
Light Body
Extra Light Body

U117170-2016-02 Last Update-2016-02

Hydrorise Maxi 5:1 (380 ml)
Instruction for use with Modulmix,
Zhermack Automatic Mixing machine

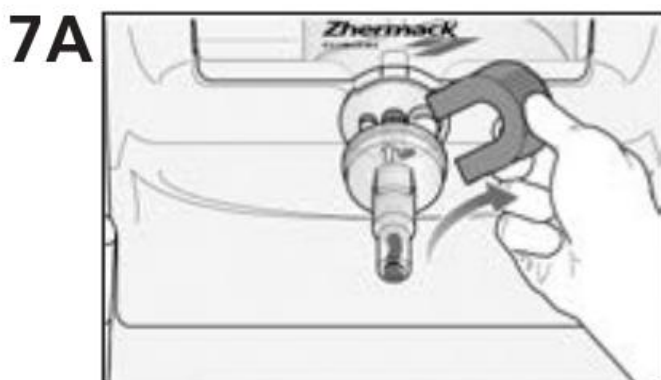
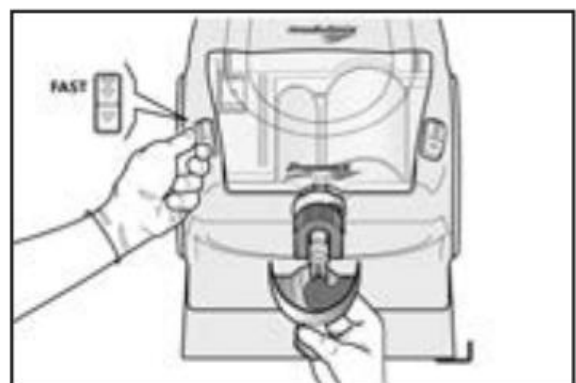
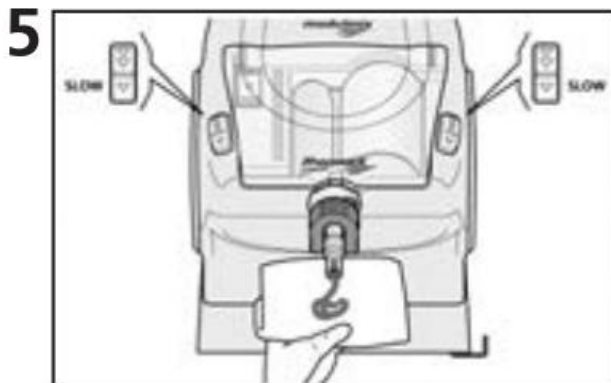
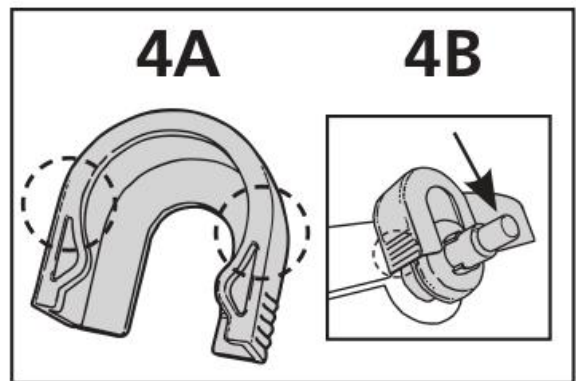
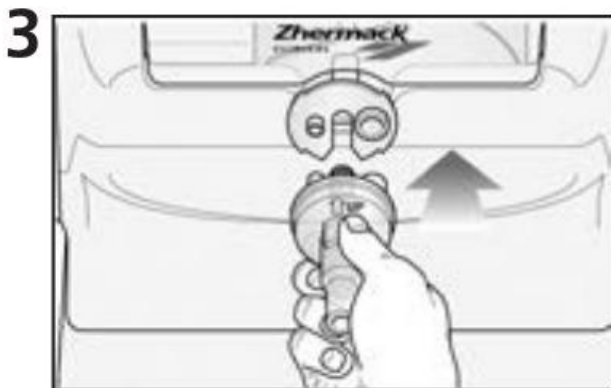
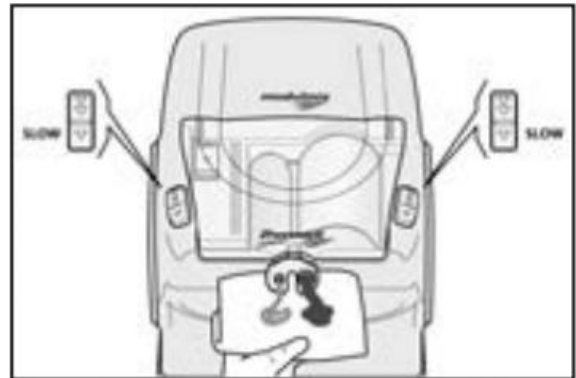
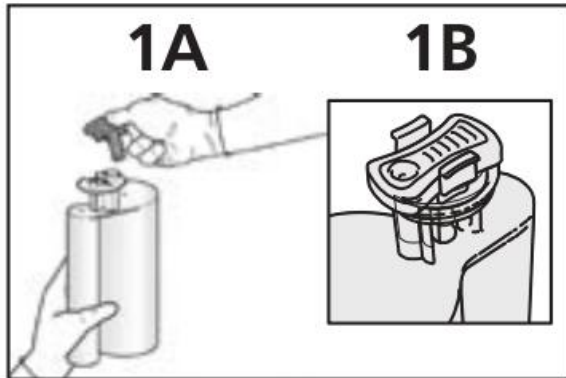

Hydrorise 1:1 (50 ml)
Instruction for use with D2 dispenser

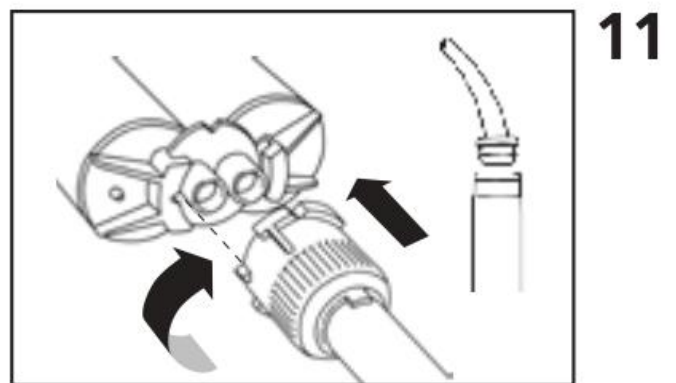
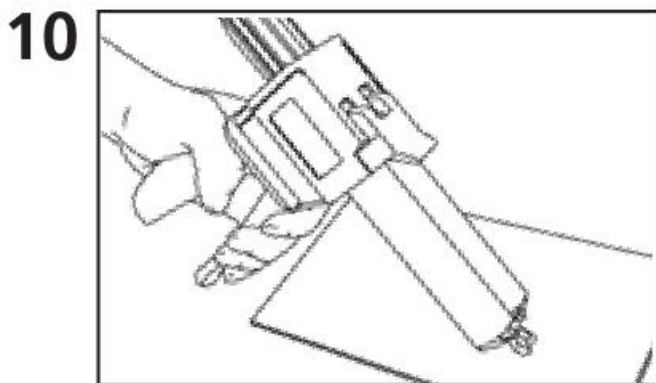
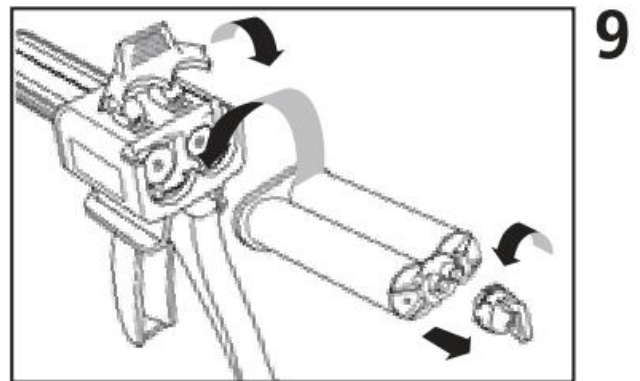
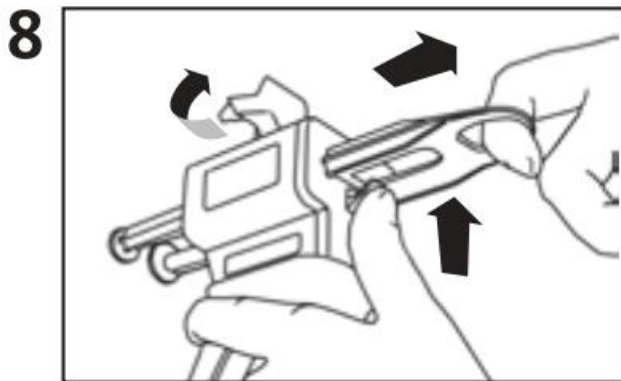

- | | | | | | | |
|----|----|----|----|----|----|----|
| IT | EN | FR | ES | DE | PT | NL |
| FI | EL | DA | SV | SL | RU | PL |
| CS | TR | RO | HR | HU | SK | LV |
| LT | ET | CN | AR | BG | JP | KO |

Table 1. Technical Data

	Hydrorise	Putty		Heavy Body	
1	ISO 4823	Type 0 Putty Consistency		Type 1 Heavy-bodied Consistency	
2	ADA Spec. 19	Type 0 Putty Consistency		Type 1 Heavy-bodied Consistency	
3	Mixing ratio (Base:Catalyst)	1:1 5:1		1:1 5:1	
4	Strain in Compression (Min.–Max.)	1 – 3%		3 – 5%	
5	Recovery from deformation	>99,0%		>99,5%	
6	Linear dimensional change (24hrs)	<0,20%		<0,20%	
7	Hardness "Shore A"	60±2		60±2	
	TIMES FOR CLINICAL USE*	Normal Setting	Fast Setting	Normal Setting	Fast Setting
8	Mixing Time	30" (1:1) Auto mixing System		Auto mixing System	
9	Total Working Time	2'00"	1'30"	2'00"	1'30"
10	Time in Mouth (minimum)	3'30"	2'30"	3'30"	2'30"
11	Total Setting Time	5'30"	4'00"	5'30"	4'00"
12	Aroma and Flavour	The products in the Hydrorise range have a vanilla mint aroma			

*The times mentioned must be intended from the start of mixing at 23°C – 73°F.

Monophase		Regular Body		Light Body		Extra Light Body	
Type 2 Medium-bodied Consistency		Type 2 Medium-bodied Consistency		Type 3 Light-bodied Consistency		Type 3 Light-bodied Consistency	
Type 2 Medium-bodied Consistency		Type 2 Medium-bodied Consistency		Type 3 Light-bodied Consistency		Type 3 Light-bodied Consistency	
1:1 5:1		1:1		1:1		1:1	
3 – 5%		3 – 5%		3 – 5%		3 – 5%	
>99,5%		>99,5%		>99,5%		>99,5%	
<0,20%		<0,20%		<0,20%		<0,20%	
54±2		45±2		45±2		45±2	
Normal Setting	Fast Setting	Normal Setting	Fast Setting	Normal Setting	Fast Setting	Normal Setting	Fast Setting
Auto mixing System		Auto mixing System		Auto mixing System		Auto mixing System	
2'00"	1'30"	2'00"	1'30"	2'00"	1'30"	2'00"	1'30"
3'30"	2'30"	3'30"	2'30"	3'30"	2'30"	3'30"	2'30"
5'30"	4'00"	5'30"	4'00"	5'30"	4'00"	5'30"	4'00"
and flavour							

Higher temperatures reduce the times, lower temperatures increase them.

ГИПЕРГИДРОСОВМЕСТИМЫЙ А-СИЛИКОН (ПОЛИВИНИЛСИЛОКСАН) ДЛЯ ВЫСОКОТОЧНЫХ ОТТИСКОВ.**ПРИМЕНЕНИЕ**

Hydrorise Putty: поливинилсилоксан для первого оттиска с эластичной конечной консистенцией, рекомендуемый для всех видов техники снятия слепка: для двухэтапной техники (двойной оттиск) или для одного этапа (одновременный).

Hydrorise Heavy Body: Поливинилсилоксан с высокой вязкостью. Рекомендуется для одноэтапной техники (одновременной), для заполнения оттисковой ложки в сочетании с Hydrorise (light body, extra light body или regular body).

Hydrorise Monophase: Гидросовместимый поливинилсилоксан со средней вязкостью. Рекомендуется для одноэтапной техники, как материал с одинаковой вязкостью, наносимый как на препарируемую область, так и в индивидуальную оттисковую ложку. Кроме этого, рекомендуется для одноэтапной техники (одновременной), в сочетании с Hydrorise (light body, extra light body или regular body).

Hydrorise Regular Body: Гидросовместимый поливинилсилоксан со средней вязкостью. Рекомендуется для одноэтапной техники (одновременной) в сочетании с Hydrorise Putty или Heavy body, либо, как монофазный материал для индивидуальной оттисковой ложки.

Hydrorise Light Body: Гидросовместимый поливинилсилоксан с низкой вязкостью, рекомендуется для двухэтапной техники (двойной оттиск*) или для одноэтапной (одновременной) в сочетании с Hydrorise Putty и Heavy body.

Hydrorise Extra Light Body: Гипергидросовместимый поливинилсилоксан с очень низкой вязкостью, рекомендуется для двухэтапной техники (двойной оттиск*) или для одноэтапной (одновременной) в сочетании с Hydrorise Putty и Heavy body.

*Для улучшения качества воспроизведения деталей во время второго этапа с двухэтапной техникой (двойной оттиск) во время первого этапа рекомендуется использовать прокладку из полиэтилена, накладываемую на базовый слой.

ОТТИСКНАЯ ЛОЖКА: ПОДГОТОВКА И АДГЕЗИВЫ

Рекомендуется использовать все стандартные и/или индивидуальные недеформируемые и жесткие оттисковые ложки. Для этой цели рекомендуются оттисковые ложки **Hi-Tray – Zhermack**.

Адгезия материала к оттисковой ложке крайне важна для избежания ошибок, прежде всего, на этапе извлечения изо рта. Для обеспечения прочной связи необходимо выбрать подходящий адгезив на основе типа и материала используемой оттисковой ложки. Для этой цели имеются 3 различных типа специальных адгезивов:

IPERLINK LCT: двухкомпонентный адгезив для оттисковых ложек из светоотверждаемого полимера.

ELITE IPERLINK SCT: адгезив для оттисковых ложек из самотвердеющего полимера и одноразовых оттисковых ложек из пластика.

UNIVERSAL TRAY ADHESIVE: адгезив для стандартных металлических оттисковых ложек.

ОБРАТИТЕ ВНИМАНИЕ

Для индивидуальной оттисковой ложки обязательно узнайте у зубного техника является ли используемый полимер самотвердеющим или светоотверждаемым.

Для правильного использования придерживайтесь инструкций по использованию каждого отдельного адгезива.

Hydrorise Putty (пропорция смешивания 1:1)**СМЕШИВАНИЕ**

- Возьмите из баночек одинаковое количество двух компонентов, пользуясь только соответствующими ложками-дозаторами.
- Перемешайте одинаковые количества Hydrorise Putty Base и катализатора до получения массы с равномерным цветом

без полос (время перемешивания - 30 с).

МЕРЫ ПРЕДОСТОРОЖНОСТИ

- Соблюдайте пропорции: повышенная доза катализатора не ускоряет время затвердевания.
- Сразу же после использования закройте баночки. Не перепутайте крышки и ложки-дозаторы.
- Затвердевание поливинилсилоксана ингибируется при контакте с перчатками из латекса. Избегайте прямого и косвенного контакта с латексными перчатками. Рекомендуется тщательно мыть руки для удаления всех следов загрязнения или использовать перчатки из винила или нитрила.
- Поливинилсилоксан является химически стойким материалом, избегайте его контакта с халатами и одеждой.

Hydrorise Putty, Heavy body, Monophase (упаковка Maxi 380 мл, 5:1)

ПОДГОТОВКА УСТРОЙСТВА

- Нажмите на рычажки защитной пробки, и снимите ее, рис. 1.
- Вставьте картридж в устройство, следуя инструкциям производителя.
- Выровняйте количество выходящего материала. Очистите, удалив выдавленный материал, рис. 2.
- Вставьте и правильно закрепите наконечник динамическо-статического смесителя, рис. 3.
- Вставьте **фиксатор наконечника**, правильно закрепив его, рис. 4А в картридже, рис. 4В.
- Картридж системы 5:1 Zhermack готов к использованию, рис. 6.
- После использования оставьте на месте наконечник динамическо-статического смесителя.
Для того, чтобы заменить его поверните **фиксатор наконечника** на 45° и выньте его, рис. 7А. Затем снимите наконечник динамическо-статического смесителя, рис. 7В.
- При удалении и замене картриджа придерживайтесь инструкций производителя устройства.

МЕРЫ ПРЕДОСТОРОЖНОСТИ

- Перед установкой наконечника динамическо-статического смесителя обязательно производите выравнивание количества выходящего материала. В противном случае, включите устройство и подождите выхода материала вплоть до момента, когда его цвет станет однородным, удалите неоднородную массу и приступите к работе.
- Пользуйтесь только оригинальными картриджами, динамическо-статическими наконечниками перемешивания и **фиксатором наконечника** системы 5:1 Zhermack. Применение других наконечников перемешивания не гарантирует оптимального смешивания и, поэтому, может повлиять на высококачественные характеристики продукции и на конечный результат.
- **Фиксирующий наконечник** нельзя использовать с картриджами систем перемешивания 5:1, отличающимися от системы Zhermack.

Hydrorise light body, extra light body, regular body (картридж 50 мл, 1:1)

ПОДГОТОВКА УСТРОЙСТВА

- Соберите устройство, как показано на рисунках 8-9.
- До установки наконечника: убедитесь, что два компонента (основа и катализатор) выходят равномерно при легком нажатии на рычаг диспенсера, выдавливающего небольшое количество материала, которое следует удалить, рис. 10.
- Установите на картридж смесительный наконечник и, при необходимости, интраоральный наконечник, рис. 11.

ХАРАКТЕРИСТИКИ МАТЕРИАЛОВ – (технические данные)

Характеристики материалов приведены в **Таблице 1**:

Строка 1 и 2: Консистенция - соответственно ISO 4823 и ADA Spec 19.

Строка 3: Соотношение смешивания базы и катализатора (Mixing ratio).

Строка 4: Деформация при сжатии (strain in compression).

Строка 5: Упругое восстановление (recovery from deformation)

Строка 6: Стабильность размеров за 24 часа (Linear dimensional change)

Строка 7: Твердость по Шору А (Hardness "Shore A")

Время клинического использования* – (TIMES FOR CLINICAL USE*)

Строка 8: Время смешивания (Mixing Time)

Строка 9: Общее время работы (Total Working Time)

Строка 10: Время нахождения в полости рта (Time in Mouth)

Строка 11: Время схватывания (Total Setting Time)

Строка 12: Продукция линии Hydrorise обладает вкусом ароматом и ванилина, см. Таблицу 1

*Указанное время клинического использования (приведенное в **Таблице 1**, Характеристики материала) подразумевается с начала перемешивания при 23°C – 73°F. Более высокая температура уменьшает время, более низкая его увеличивает.

МЕРЫ ПРЕДОСТОРОЖНОСТИ

У чувствительных людей винилполисилоксан может вызывать раздражения или другие аллергические реакции.

ОЧИСТКА И ДЕЗИНФЕКЦИЯ ОТТИСКА

После споласкивания под обильным количеством проточной воды оттиск может быть немедленно дезинфицирован. Идеальная дезинфекция проводится путем погружения оттиска в раствор **Zeta 7 solution** или непосредственного распыления спрея **Zeta 7 spray** (Zhermack). Используя другие дезинфицирующие средства, придерживайтесь инструкций производителя.

ХРАНЕНИЕ И ОТЛИВКА МОДЕЛЕЙ

Ждать не требуется, отливка может производиться сразу же после дезинфекции и в течение максимум двух недель при условии, что оттиск хранится при комнатной температуре. Hydrorise совместим со всеми лучшими гипсами, имеющимися на рынке и с полиуретановыми пластмассами. Рекомендуется использовать сверхтвердый гипс для культей зуба - **Elite Rock / Elite Rock Fast** (Zhermack) и твердый гипс для моделей - **Elite Model / Elite Model Fast** (Zhermack).

ОЧИСТКА И ДЕЗИНФЕКЦИЯ ДИСПЕНСЕРА

Для мытья, дезинфекции и последующей стерилизации инструмента, как холодной, так и в автоклаве, обращаться к инструкциям производителя. Для дезинфекции рекомендуется использовать **Zeta 3** (Zhermack), для жидкой стерилизации – **Zeta 2** (Zhermack).

ХРАНЕНИЕ И ГАРАНТИЯ

Материал для оттисков Hydrorise имеет гарантированный срок хранения 36 месяцев, начиная с даты производства при правильном хранении от 5° до 27°C / 41°- 80°F.

ГАЛЬВАНИЗАЦИЯ

Оттиски из Hydrorise могут быть гальванизированы медью или серебром.

ВАЖНЫЕ ЗАМЕЧАНИЯ: Консультации по использованию нашей продукции, предоставленные устно, письменно или при помощи демонстрации основываются на актуальном уровне стоматологической техники и на нашем ноу-хау. Эта информация не влечет за собой никаких обязательств, в том числе в отношении возможных прав третьих лиц, и не освобождает профессионального оператора от персонального контроля, пригодна ли продукция для предусмотренного использования. Использование и применение профессиональным оператором производится без возможности контроля со стороны компании, и, поэтому, находится под ответственностью профессионального оператора. Возможная ответственность за ущерб ограничивается стоимостью товара, поставленного компанией и используемого профессиональным оператором.

ТОЛЬКО ДЛЯ ИСПОЛЬЗОВАНИЯ В СТОМАТОЛОГИИ